



OPTICSON

クイックマニュアル

スマートフォンの準備

スマートフォン向けナビゲーションアプリ「ツーリングサポーター」をダウンロードします。
ダウンロード前に、スマートフォンを以下のように設定してください。

Bluetooth 接続設定「HD オーディオ」	OFF
バッテリー節約機能 (低電力モード/バッテリーセーバー/省電力モード/エコモード)	OFF
位置情報機能	ON
位置情報精度設定 (位置情報モード)	高精度

重要 各機能の名称や、設定方法の詳細は、お使いのスマートフォンの取扱説明書を参照してください。

ツーリングサポーター

Google Play
(Android 搭載スマートフォン)



https://play.google.com/store/apps/details?id=com.navitime.local.bike&referrer=utm_source%3Dproduct_&utm_medium%3Dtop&pli=1

App Store
(iPhone)



<https://apps.apple.com/jp/app/apple-store/id958072896>

重要 HUDの道案内機能を利用するには、株式会社ナビタイムジャパンが提供するツーリングサポーターの有料会員登録（プレミアムプラス）が必要です。

OPTICSON の準備

ご使用になる前に、バッテリーは必ず充電してください。

電源コードのコネクタをヘルメットに接続してから、専用バッテリーと接続します。

ヘルメット側はバッテリーコネクタの矢印同士が合うように、バッテリー側はバッテリーコネクタの矢印とバッテリーのコネクタの刻印（▼マーク）が合うように接続してください。

バッテリーコネクタが緩まないように、コードホルダーでバッテリーコードを固定してください。

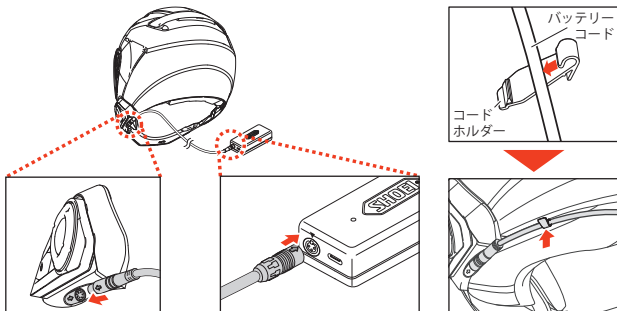

⚠ 注意

OPTICSON を使い終わったら、必ずバッテリーを OPTICSON から取り外して保管してください。

注 記

バッテリーからバッテリーコードを取り外す際は、必ずバッテリーコネクタのリング部分を持ち、リング部分を引いた状態でバッテリーコネクタを引き抜いてください。リング部分を引かずに無理に引き抜くと、バッテリーコードを破損するおそれがあります。

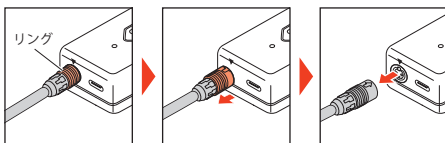

OPTICSON とスマートフォンとのペアリング

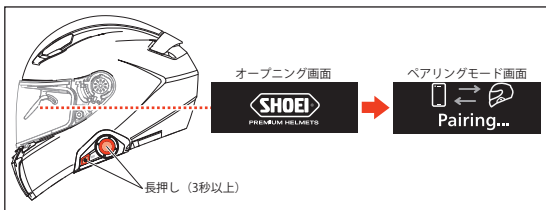

前回接続したスマートフォンの場合、OPTICSONのHUDの電源をONすると、自動で接続されます。ペアリングの初期設定が必要な場合は、スマートフォンとのペアリング後、HUD表示画面、もしくはHUDモジュールに貼り付けられているステッカーのシリアルNo.を、ツーリングサポーターの設定画面に入力することで、ペアリングの設定が完了します。

ツーリングサポーターの操作方法

HUD画面の表示設定については、以下のURLを参照してください。

<https://static.cld.navitime.jp/smartstorage/moto/opticson/info.html>



代表的な操作

電源 ON

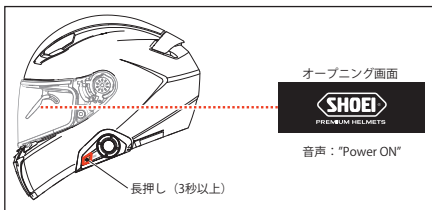

電源 OFF

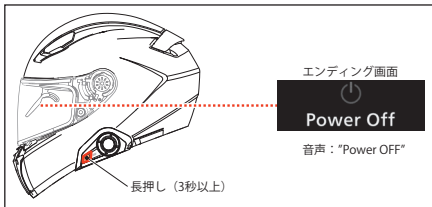

音量アップ

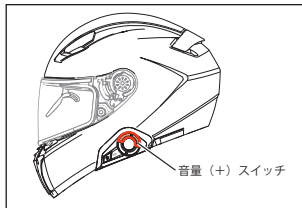

短押し	音量 1 段階アップ
長押し	音量連続アップ

音量ダウン

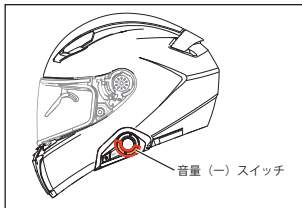

短押し	音量 1 段階ダウン
長押し	音量連続ダウン

HUD 画面の表示切替



HUD 画面の非表示

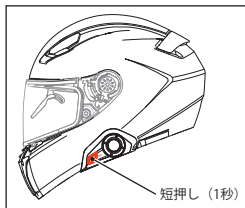

HUD 画面の再表示



もしくは、



電話操作着信時：応答



電話操作着信時：拒否



電話操作 終話



スマートフォンの音声アシスタント

音声アシスタントの起動

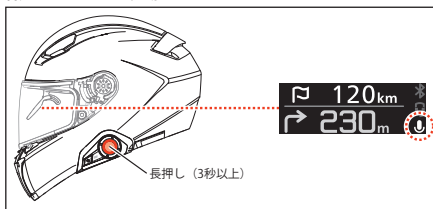

音声アシスタントの終了

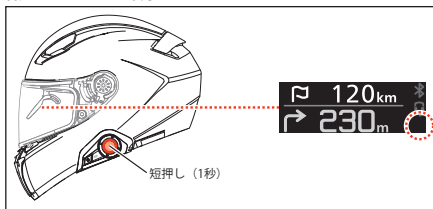



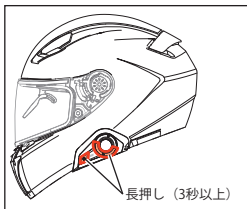

ナビゲーション中の操作

ナビゲーションの経路地スキップ



エラー表示

表示画面	対処方法
バッテリー交換  純正バッテリーに 交換してください	本画面が表示された場合、バッテリーが故障しているか、純正以外のバッテリーが接続されている可能性があります。新しい純正の OPTICSON 専用バッテリーに交換してください。
スイッチ故障  スイッチ故障  230_m	本画面が表示された場合、スイッチモジュール内部が断線などで故障している可能性があります。直ちに使用を中止し、お買い求めの販売店へご連絡ください。
センサー故障  センサー故障  230_m	本画面が表示された場合、調光センサーが故障している可能性があります。直ちに使用を中止し、お買い求めの販売店へご連絡ください。

OPTICSON について、よくある質問

<https://www.shoei.com/contact/rider/>

