



安全マニュアル

安全にお使いいただくために

Safety Instructions

For your proper usage of your helmet



ヘルメットをご使用になる前に、下記当社Webサイトよりご購入のヘルメット専用の取扱説明書を必ずご覧ください。Webサイトにアクセス出来ない場合は、ご購入先の正規販売店にお申し出ください。

Before using the helmet you have purchased, be sure to read the applicable manual available on our website. The URL is provided below.

If you cannot access the website, please contact your local SHOEI distributor or dealer.

www.shoei.com/user-manual/



保証書付

* 製品についてのお問い合わせは、お近くのSHOEI正規販売店か下記Webサイトをご覧ください。

* For further information, please consult your local SHOEI distributor or dealer.

shoei.com/worldwide/sales.html



株式会社SHOEI

本社・国内営業部

〒110-0016 東京都台東区台東1-31-7
Tel: 03-5688-5180 Fax: 03-3837-8245

SHOEI CO., LTD.

HEAD OFFICE

1-31-7 Taito, Taito-ku, Tokyo 110-0016, JAPAN
Tel: +81 3 5688 5170 Fax: +81 3 3837 8245

www.shoei.com

ご使用になる前に必ずお読みください

このたびは、本製品をお買い上げいただき、誠にありがとうございます。この安全マニュアルは、本製品を正しく安全にご使用いただくための重要な情報を記載しています。本製品をご使用になる前に、必ずこの安全マニュアルをよく読み、記載されている内容を十分に理解してください。読み終わった後は、いつでも取り出せる場所に保管してください。

どんなヘルメットでも、高速度や低速度での、考えられるあらゆる直線衝撃や回転衝撃から着用者を保護できるわけではありません。

最良の頭部保護を得るためには、ヘルメットが適切にフィットした状態で、あごひもをあごの下で確実に結び、十分な視界が得られることが大切です。もし、ヘルメットが大きすぎると、事故の際に脱げたり、運転中にずり落ちたり、揺れによって視界を遮ったりする恐れがあります。事故の際にヘルメットが脱げると、頭部を保護できず、重い脳傷害や死亡に至る恐れがあります。運転中にヘルメットがずり落ちてきて、前が見えなくなり、事故を起こすことも考えられます。

圧迫や衝撃により、ヘルメットのバイザーが破損することがあります。より確実に目を保護するためには、適切なゴーグルの着用を推奨します。ご使用の前に本書の注意事項および取扱方法をよく読み、十分に理解してください。

本書は、SHOEI 製ヘルメットに関する一般的な注意事項について記載しています。製品固有の使用方法や注意事項については、同梱されている取扱説明書をよく読み、その内容を十分に理解してから、本製品をご使用ください。

READ THIS MANUAL BEFORE USE

Thank you for purchasing SHOEI helmet.

This manual contains important information to help you understand how to use your helmet properly. Read this manual carefully before use and keep it for future reference.

No helmet can completely protect the wearer from all possible linear or rotational impacts that may occur at high or low speeds.

For maximum head protection, the helmet must be of proper fit and the retention system must be securely fastened under the chin. If your helmet is too large, it may slip or move on your head while riding which may make it possible for your helmet to come off in an accident or to obstruct your vision while riding. In the first case, your helmet will not protect your head in an accident which can result in serious personal injury or death and in the second case, if you cannot see you may have an accident.

The peak could shatter under pressure or due to an impact. Suitable goggles are recommended for extra eye protection.

Read the precautions and the instructions in this manual before use, and use your helmet with thorough understanding.

This manual contains common precautions for SHOEI helmets. For product-specific instructions for use and precautions, please read the instruction manual packed with your helmet carefully before use.

警告

一度でも大きな衝撃を受けたヘルメットは、外観に損傷がなくても使用しないでください。

●ヘルメットは、シェル（帽体）および衝撃吸収ライナーが潰れることによって衝撃エネルギーを吸収します。衝撃を受けたあとは、外観に損傷がなくてもライナーが変形している場合があります。変形した場合、再度衝撃を受けたときにエネルギーを吸収できず、重大なけがを負う恐れがあります。一度でも大きな衝撃を受けたヘルメットは、直ちに使用を中止するか、または、当社にお送りいただき、使用できるかどうかお問い合わせください。

国や地域によっては、ヘルメットに反射ステッカーを貼る必要があります。

そういった国や地域でヘルメットを使用する場合は、お使いのヘルメットの取扱説明書を参照し、反射ステッカーを貼り付けてください。ステッカーを貼る前に、ヘルメットの表面にある油や汚れを取り除いてください。

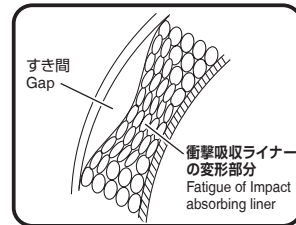
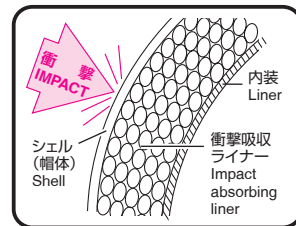

WARNING

Helmets are designed to help absorb ONE impact. After your helmet has protected you from an impact, you must get a new one.

●Your helmet is designed to distribute the force incurred during an impact over a wide area. Even if your helmet looks undamaged externally, its useful life is finished after one impact during riding, for example, a capsiz or accident where you and your helmet hit the ground or some object. In an impact, the helmet's impact absorbing liner becomes compacted. Once this has happened, the helmet no longer has the ability to absorb further impacts. Your helmet may look the same, but it will not provide protection in an accident. Therefore, a helmet that experiences an impact should be destroyed and replaced. If you have any doubts, for example, if you drop your helmet or if it is hit by something and you are not sure if this one impact rule applies, consult SHOEI before you use the helmet again.

Reflective stickers may be required for the helmet depending on the country or area.

If using the helmet in such a country or area, apply reflective stickers on the appropriate positions while referring to the instruction manual. Before applying the stickers, clean the helmet to remove any oil or dirt from the surface of the helmet.

梱包物の確認について	Confirm the Packed Items	4
製品の廃棄について	Disposal of the Product	4
耐用年数について	Expected Lifetime of Helmet	4
SG マークの被害者救済制度について	Victims' Relief System for SG Mark	5
保管について	Storage	5
着用（サイズ、顎紐）について	Wearing of Helmet (Size, Chinstrap)	6
改造について	Modification	6
取り扱い方法について	Handling	7
お手入れについて	Maintenance	8
シールド / サンバイザーについて	Shield/Visor, Sun Visor	9
フェイスカバー付きヘルメットについて	Helmet with Face Cover	11
走行時のご注意	Precautions for riding	12
ご使用前に	Before Use	13
正しいかぶり方と脱ぎ方	How to Wear and Remove a Helmet Correctly	14
あごひもの締め方	How to Fasten the Chinstrap	16
あごひもの外し方	How to Unfasten the Chinstrap	19
シールドの交換	Replacement of Shield/Visor	20

梱包物の確認について

本製品を開梱した後、パーツや付属品が揃っていることを確認してください。

警告

パーツや付属品の種類・数量については、ヘルメットの専用取扱説明書をご確認ください。

梱包物（箱や緩衝材）は、修理依頼時の送付用など、できるだけ保存されることをお勧めします。なお、廃棄される場合は、地域の法律やルールに従って適切に処理してください。

製品の廃棄について

ヘルメットおよび付属品を廃棄する場合は、地域の法律やルールに従って適切に処理してください。

耐用年数について

ヘルメットは、使用に伴う経時変化によって新品のときと同じ性能を維持できなくなることがあります。このため、SG マークではその有効期間を「購入後3年」と定めています。

警告

弊社では、正常に使用して異常が認められなくても、使用後3年以内を目安として交換することをお勧めします。耐用年数を越えたヘルメットは、衝撃を受けたときに十分な性能を発揮できない恐れがあります。

Confirm the Packed Items

After opening the product box, please confirm that all parts and accessories are included.

WARNING

Please check the applicable manual for the helmet regarding the type and quantity of parts and accessories.

We recommend that you save the box and cushioning materials in case you need to ship the product or parts for repair. If you dispose of these materials, please follow the proper laws and regulations.

Disposal of the Product

When you dispose your helmet, parts, and accessories, please follow the laws and regulations.

Expected Lifetime of Helmet

The helmet may not be able to provide the same performance as when new due to changes occurring during prolonged use. For this reason, the term of validity for the helmet is limited by the SG Mark to three years from the date of purchase.

WARNING

We recommend that the helmet should be replaced within approximately three years even if it is used normally with no noticeable faults. After exceeding its expected lifetime, a helmet may not perform satisfactorily if subjected to impact.

SG マークの被害者救済制度について

このヘルメットには、PSC マーク及び SG マークのラベルが貼付されております。このマークは、消費生活安全法により国が定めた安全基準および製品安全協会が定めた認定基準に適合するものであることを示しています。万一、このヘルメットの欠陥により人身事故が発生した場合は、SG マーク被害者救済制度による賠償措置の対象となります。ただし、プロオートバイレースやサーカス等の特殊な使い方を行っている場合や、あごひもを締めない等正しい使い方をしていない場合、あるいは、認定基準が定めるヘルメットの性能を超える衝撃を受けた場合の負傷等は、賠償の対象になりません。
※上記は日本国内の 2 輪ヘルメットにのみ適応されます。

SG マークについてのお問合せ先

製品安全協会 消費生活用製品 PL センター
☎ 0120-11-5457 TEL.03-5808-3303
〒 110-0012 東京都台東区竜泉 2-20-2
ミサワホームズ三ノ輪 2 階

保管について



直射日光の当たる車内や、高温になる場所に長時間放置しないでください。

●ヘルメットを直射日光が当たる所や、ヒーターの近くなど温度が 50℃ を超える場所に放置しないでください。衝撃吸収ライナーやプラスチック部品が変形し、衝撃吸収力が著しく低下します。また、蛍光色は一般色と比べて紫外線に弱く、褪色することがありますので、保管の際は直射日光を避けるようにしてください。

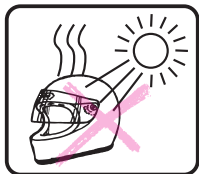

Victims' Relief System for SG Mark

Labels for both the PSC Mark and SG Mark are attached to this helmet. These marks indicate the helmet fully conforms to the national safety standards defined in Japan's Consumer Safety Act as well as the certification standards defined by Japan's Customer Product Safety Association. In the unlikely event an accident resulting in injury occurs due to a defect in this helmet, any compensation measures will be governed by the victims' relief system for the SG Mark. However, compensation will not be provided for injuries if the helmet is used in professional motorcycle races, circus performances, or other specialized situations; without the chin strap secured or in other incorrect ways; or in situations where it is subject to impact exceeding its expected performance as defined by official certification standards.

Note: The above provisions only apply to motorcycle helmets for use in Japan.

Inquires related to SG Mark

Customer Product Safety Association
Tel: +81-3-5808-3303
2F Misawa Homes Minowa, 2-20-2 Ryusen Taito-ku,
Tokyo 110-0012, Japan

Storage



Do not leave your helmet in a car where strong sunlight gets in or the place where temperatures gets high.

● Do not leave the helmet in places exposed to direct sunlight or where the temperature exceeds 50°C, such as near a heater. The impact absorbing liner and plastic parts will be deformed, significantly reducing the helmet's ability to absorb shocks. Also, please store fluorescent-painted helmet out of direct sunlight when not in use because fluorescent paint is susceptible to fading under UV light more than non-fluorescent paint.

着用（サイズ、顎紐）について



頭のサイズに合ったヘルメットをご使用ください。

●ヘルメットが頭のサイズに合っていない場合、走行中にぐらついたり、頭を締め付けて痛くなる場合があります。安全な走行に支障を来しますので、必ず頭のサイズに合ったヘルメットをご使用ください。サイズの確認方法は、このマニュアルに記載されている『ご使用前に』を参照してください。

あごひもは、あごの下でしっかり締めてください。

●あごひもを正しく締めないと、走行中にヘルメットがずれたり脱げる場合があるため、非常に危険です。このマニュアルに記載されている『正しいかぶり方と脱ぎ方』、『あごひもの締め方』を参照し、確実に締めてください。

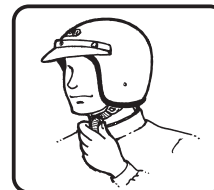

Wearing of Helmet (Size, Chinstrap)



Use only a helmet that fits snugly all around your head.

● If your helmet does not fit your head properly, it may slip or move on your head while riding or pressure your head which causes a headache. This prevents your safe riding, please choose a helmet which fits your head properly. To determine proper fit, please refer to "Before Use" in this manual.

Fasten the chinstrap securely under your chin.

● If the chinstrap is not fastened properly, the helmet could move or come off during your riding and can be very dangerous. Please fasten the chinstrap securely referring to "How to Wear and Remove a Helmet Correctly" and "How to Fasten the Chinstrap" in this manual.

改造について



ヘルメットを絶対に改造しないでください。

●シェルや衝撃吸収ライナーに穴を開けたり、削ったりすると、ヘルメットの保護性能が低下します。保護性能が低下したヘルメットでは、頭部を保護できなくなります。また、あごひもを改造すると、衝撃で外れることがあります。その他にも、フチゴム、マドゴム、またはノーズカバーを取り外すとシェルの縁がむき出しになり、衝撃を受けたときにけがをする恐れがあります。なお、シールドやスクリュウ（留めねじ）などは、必ず弊社の純正部品をご使用ください。

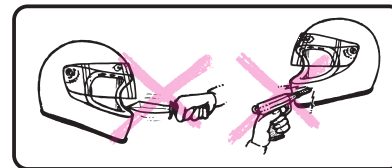

Modification



Never modify your helmet.

● Drilling holes or cutting into the shell or the impact absorbing liner can significantly reduce the helmet's protective performance. A helmet with reduced protective ability will not adequately protect the head. Modifying the retention system, including the chinstrap, may result in the helmet coming off during an impact. Removing parts like the bottom beading, window beading, or mouthpiece can expose the shell's edges, posing a risk of injury in the event of an impact. Always use genuine SHOEI parts for replacements, such as shields/visors, screws, and other components.

取り扱い方法について

警告

ヘルメットをオートバイのヘルメットホルダーにぶら下げたまま走行したり、バックミラーなど角張った物に掛けないでください。

- ヘルメット（シェル）および衝撃吸収ライナーに傷が付いたり、運転の妨げとなったりして危険です。

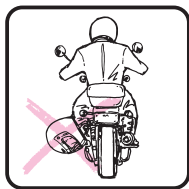

ヘルメットに腰掛けたり、放り投げたりしないでください。また、防虫剤（ナフタリンなど）の近くに置かないでください。

- ヘルメットを粗雑に扱うと、シェルおよび衝撃吸収ライナーが傷つき、事故の際に保護機能が損なわれます。また、つや消し塗装のヘルメットは塗装面が弱く、傷や染みが付きやすいので、取り扱いには十分ご注意ください。防虫剤によって衝撃吸収ライナーが侵される恐れがありますので、置き場所には十分注意してください。

ヘルメットを塗り直さないでください。

- 塗料やシンナーがヘルメットの構成部材を痛め、事故の際に頭を保護できず、重い脳傷害や死亡に至る恐れがあります。ヘルメットを再塗装しなければならぬ場合は、弊社にお問い合わせください。

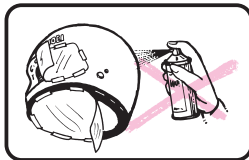

ヘルメットを持ち運ぶときは、あごひもを持ってください。

- 内装やシールドを持つと、ヘルメットが落下する恐れがあります。

Handling

WARNING

Never ride with the helmet hanging from the helmet holder, and don't hang the helmet from angled supports like a mirror.

- The helmet (shell) and the impact absorbing liner can become damaged or obstruct your riding, which can be dangerous.

Do not sit on your helmet or throw it around. Avoid the spray of insect repellent chemicals (such as "naphthalene") near the helmet.

- Misreating your helmet will damage the shell and impact absorbing liner and reduce the helmet's ability to protect you in an accident. Utmost care should be taken in handling the matte finished helmet because its surface is delicate and can be scratched or stained easily. The spray of insect repellent chemicals may damage the impact absorbing liner. Please be careful the place to put your helmet.

Do not repaint the helmet.

- Paint and thinner can damage the materials used in the helmet construction. A helmet damaged or weakened by a paint agent may not provide head protection in an accident resulting in serious personal injury or death. If you must paint your helmet, please consult SHOEI dealer.

Always carry the helmet holding the chinstrap.

- Do not carry the helmet holding the interiors or shield. The helmet may drop and be damaged.

お手入れについて

警告

ヘルメットのお手入れには、ご注意ください。

- お手入れのとき、熱湯、塩水、ベンジン、ガソリン、およびその他の溶剤は、決して使わないでください。これらを使用すると、見た目に関わらずヘルメットが極度に損傷します。傷ついたり、強度の低下したヘルメットは、事故の際に頭部を保護できないため、重い脳傷害や、死亡に至る恐れがあります。お手入れの際は、1リットルのぬるま湯に中性洗剤を5～6滴加えた溶液を含ませた柔らかい布で拭いた後、水で濡らした布で拭き取ってください。マット塗装は指紋・虫・化学薬品などによる汚れが付きやすく、また、落ちにくくなります。汚れが付着した際は、すぐに水に湿らせた柔らかい布等で優しく拭ってください。

ヘルメットの内装が雨などで濡れた場合は、乾いた布で拭いたり、風通しの良いところで陰干ししたりするなどして、直ちに湿気を取り除いてください。

必ず使用前の点検を実施してください。

- 1.シールドとスクリュー（留めねじ）を確認し、必要に応じてスクリュー（留めねじ）を締め直してください。
- 2.ヘルメットに傷が無いか確認してください。強酸（バッテリー液など）は、シールドベースを痛める恐れがあります。亀裂や損傷を見つけた場合は、すぐにご使用を中止してください。
- 3.部品の劣化を見つけた場合は、その部品を交換するか、新しいヘルメットをご使用ください。走行中に部品が緩んだり脱落すると、視界を遮ることもあるため、事故を誘発し、重い傷害や死亡に至る恐れがあります。
- 4.あごひもが、しっかり締まることを確認してください。（『あごひもの締め方』参照）
- 5.必ず内装が装着された状態でご使用ください。

Maintenance

WARNING

Clean your helmet carefully.

- Never use hot or salt water, benzene, gasoline, glass cleaner or other solvents. Your helmet can be seriously damaged by these substances without damage being visible to you. A helmet damaged or weakened by a cleaning agent may not provide head protection in an accident resulting in serious personal injury or death. The correct way to clean a helmet is to mix 5 or 6 drops of mild soap in a quart of warm water. Dampen a soft cloth with this solution and wipe the helmet clean. Rinse with a wet cloth. Matt finishes are susceptible to staining from fingerprints, bugs, chemicals, etc. and these stains may become difficult to remove. If the surface becomes stained, use a soft cloth moistened with water to gently wipe it up as possible.

When the interiors get wet, dry them with a dry cloth or in the shade of well-ventilated place immediately.

Always check your helmet before starting off.

- 1.Check the shield/visor and screws, and if necessary, retighten the screws.
- 2.Check for cracks in the helmet. Strong acid (for example, battery acid) can damage the shield base. If you find cracks or damage, stop using the helmet immediately.
- 3.If you find deterioration in any part of a component, either replace that component or get a new helmet. If these parts come loose and/or fall off while during your riding, your vision may be blocked which could cause an accident resulting in serious personal injury or death.
- 4.Ensure that the chinstrap is securely fastened. (Refer to "How to Fasten the Chinstrap")
- 5.Always use the helmet with the center pad (or comfort liner) and the cheek pads attached.

シールド / サンバイザーについて

警告

汚れや傷の付いたシールドでは、走行しないでください。

- 走行中の視野の妨げとなり、大変危険です。シールドが汚れている場合は汚れを除去し、傷が付いている場合は交換してください。

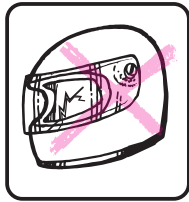

必ずシールドをお手入れしてください。

- シールドの汚れを落とすときは、水で薄めた中性洗剤で洗い、清水でよくすすいでから、柔らかい布で拭きとり、乾かしてください。40℃を超える湯、塩水、酸性またはアルカリ性の洗剤、ベンジン、ガソリン、ガラスクリーナー等、有機溶剤を含むクリーナー類は使用しないでください。これらが付着すると、シールドが変質し、安全性に支障をきたす可能性があります。純正以外のステッカーや市販の接着テープをシールドに貼り付けしないでください。これらはシールドのハード・コーティングを弱くするため、シールドを痛める恐れがあります。かすんだり、ぼやけて見えるシールドは使用しないでください。シールドに傷や落ちない汚れが付いたときは、新品と交換してください。視野の妨げは、事故の原因となります。



Shield/Visor, Sun Visor

WARNING

Do not ride with a shield/visor that is dirty or scratched.

- Dirt and scratches may obstruct your view while riding and can be very dangerous! Clean the shield when it gets dirty, and replace the shield when it is scratched.

Always maintain your helmet shield/visor in good condition.

- To clean the shield/visor, wash it with a solution of mild, neutral detergent and water. After rinsing well with fresh water, wipe it dry with a soft cloth. Do not use any of the following for cleaning: hot water over 40°C, salt water, acidic or alkaline detergent, benzene, gasoline, glass cleaner, or any cleaner containing organic solvents. If any of these are used for cleaning, the shield/visor's characteristics may be changed and safety may be impaired.

Do not place any non-genuine stickers or commercially sold adhesive tape on the shield/visor. They may weaken the shield/visor's hard coating, potentially damaging it. Do not use a shield/visor that appears hazy or fuzzy. If the shield/visor is scratched or has marks that cannot be removed, replace it with a new one. Impaired visibility can lead to accidents.

警告

シールドをお使いになる前に、取扱説明書内の指示や警告を注意深くお読みください。取扱説明書内の指示や警告に従わずに生じた損害については、一切その責任を負いません。

- 着色シールド (Dark Smoke)、ミラー加工シールド (Spectra) は、ECE R22/06 に規定されている可視光線透過率の要求を満たしていません。ただし、日差しが強いサーキットでの長時間の使用では、認定品と比較して目の疲労を軽減する場合があります。
- 着色シールドや、ミラー加工のシールドは、可視光線透過率を下げ、ある状況下では視界の妨げとなり、ケガや死亡につながる事故を引き起こす恐れがあります。
- 着色シールドや、ミラー加工のシールドは、夜間やトンネル内、雨天や霧など、視界の悪い環境では使用しないでください。これらのシールドは日中での使用専用です。
- 着色シールドもしくはミラー加工のシールドと、インナーサンバイザー、サングラスなどの可視光線透過率を下げる製品は、いずれも併用しないでください。視界が妨げられ、大変危険です。

サンバイザーを正しく取り付けていないと、走行中にサンバイザーが脱落し、思わぬ事故を引き起こす可能性があります。サンバイザー取り付け後は、開閉レバーの操作を数回繰り返し、サンバイザーの突起部がホルダーの穴に確実にハマっているか確認してください。また、サンバイザーとホルダーの間に、隙間がないことを確認してください。

WARNING

Read the instructions and warnings in the owner's manual carefully before using the shield/visor. It is your responsibility to ensure that your use of the shield/visor complies with any state or local laws.

- The light transmittance ratio of the tinted (Dark Smoke) and mirrored (Spectra) shield/visor is lower than the requirement of ECE R22/06. However, when used for an extended period in strong sunlight while riding on a circuit, they may alleviate eye fatigue more effectively compared to homologated shield/visors.
- Tinted or mirrored shields/visors reduce light transmittance and may impair a rider's vision in certain circumstances, increasing the likelihood of a crash resulting in injury or death.
- Never use a tinted or mirrored shield/visor at night, in tunnels, in rain or fog, or in other low visibility conditions. These shields/visors are intended for daytime use only.
- Do not use a tinted or mirrored shield/visor together with the helmet's internal sun visor, sunglasses or any other product that reduces light transmittance. This may obstruct your view and can be very dangerous.

If the sun visor is not installed properly, it may drop unexpectedly during riding and obstruct the rider's vision. After installing the sun visor, raise and lower the visor several times to confirm that the protruding section of the sun visor is fit securely in the holder's opening. Confirm that there is no space between the sun visor and the holder.

フェイスカバー付きヘルメットについて

フェイスカバー付きヘルメットをご使用になる際は、以下にご注意ください。

警告

フェイスカバーのストッパーは、開けた状態を完全に維持する機構ではありません。フェイスカバーを開けた状態で走行すると、風のおりを受け、フェイスカバーが閉じてしまう恐れがあります。視界がさえぎられ大変危険ですので、走行時はフェイスカバーを閉じ、ロックした状態で使用してください。

Helmet with Face Cover

When using a helmet with a face cover, pay attention to the following points.

WARNING

The face cover stopper is not a locking mechanism and does not completely hold the open status. Riding with the face cover open may create wind drag, causing the face cover to close. This may obstruct your view and can be very dangerous. Always have the face cover closed and locked while riding your motorcycle.

走行時のご注意

警告

環境の変化によって、ヘルメットは大切な視界や音を遮り、着用者の知覚を鈍らせることがあります。走行中は、環境の変化に注意してください。

●ヘルメット、特にシールド付きフルフェイスタイプやジェットタイプは、周囲の環境から一部遮断されていますので、突然の雨やトンネルの出入口、峠道などでの温度変化により、不意にシールドが曇り、視界が損なわれることがあります。シールドが曇ったまま運転しないでください。このような状況が想定される場合は、シールドロック機構を備えたヘルメットでは事前にロックを解除して、不意に視界が損なわれたときに備えてください。その場合、風の影響で不意にシールドが開いたり、風や雨の進入による影響を避けるため、速度を落として安全運転を心がけてください。また、ヘルメットをかぶることで、特に高速走行時に外部の音が聞こえにくくなります。シールド付きフルフェイスタイプやジェットタイプヘルメットの場合、シールドの開閉により、聞こえ方が異なります。安全運転のため、道路状況の知覚がヘルメットのタイプ、スピード、そしてシールドの開閉によって影響を受けることにご注意ください。

シールドを開けた状態での走行は大変危険です。緊急時以外は、シールドを閉めて走行してください。

●シールドの曇りを取るため、少し開けたまま走行すると、シールドが大きく開き破損することがあります。曇りが取れたら、シールドを閉めて走行してください。

トンネルおよび夜間走行時の注意。

●クリアタイプ以外のシールドでトンネル内や夜間に走行するときは、シールドを上げるか、標準のシールドに交換してください。視認力の低下を招き、思わぬ事故につながります。サンバイザー付きのヘルメットの場合、夜間およびトンネル内、および視界が悪い状態のときはサンバイザーを使用しないでください。

インターコムをご使用になる際、インターコムや接続機器の音量設定によっては周囲の音が聞こえなくなることがあります。ご使用にあたっては、周囲の音を聞き取れるように音量設定してください。

Precautions for riding

WARNING

Remember: helmets block important visions or sounds and reduce your awareness of environmental changes.

●When you wear a helmet, especially a full-face type or jet type, you are somewhat isolated from the environment around you. Weather changes can catch you unprepared: sudden showers or temperature variations as you enter or leave tunnels or climb mountain roads can cause unexpected fog of your shield and loss of visibility. In such a circumstance prepare yourself for sudden loss of visibility releasing lock when you are wearing a helmet equipped with shield locking mechanism. In this case, however, reduce your speed to avoid sudden opening of a shield or invasion of wind or rain water. Do not ride with a fogged face shield. Wearing a helmet also reduces your ability to hear traffic sounds, especially at high speed. With a full-face or jet helmet, opening and closing the shield makes a major difference in how much you can hear. For safe riding, be aware how your perception of road conditions is affected by your helmet type, your speed, and position of your shield. It is very dangerous to ride with a shield opened. Never ride with a shield opened other than in case of emergency. If you ride with a shield slightly opened to eliminate fog, the shield may open suddenly and be damaged. Close a shield when fog is eliminated.

Riding with the shield/visor open is extremely dangerous. Ride with the shield/visor closed unless it is an emergency.

●If you ride with the shield/visor kept slightly open to defog, it may open wide and become damaged. Once the fog clears, close the shield/visor.

Riding in a tunnel and night.

●When riding with a shield/visor other than the clear type in tunnels, at night, or in other dark conditions, either open the shield/visor or replace it with a clear one. Otherwise, reduced visibility could lead to unexpected accidents. If your helmet has a sun visor, do not use the sun visor at night, in tunnels, or in other low visibility conditions.

When using the intercom, the sound from nearby vehicles can be impaired depending on the volume settings of the intercom and its connecting devices. Be sure to adjust your volume accordingly so that your hearing is not impaired.



ご使用の前に

ご購入後、はじめてお使いになる前に、以下の確認を行ってください。

警告

本製品は、正しいかぶり方をした場合に限り十分な保護性能を発揮します。このマニュアルに記載されている『正しいかぶり方と脱ぎ方』および『あごひもの締め方』を参照し、正しくかぶって安全に走行してください。

サイズの確認

- 眉毛の上2cm、耳の付け根の上2cm、後頭部の最も出っ張っている部分の3箇所を通るよう頭に巻き尺を巻き付け、頭のサイズを計測してください。
- 計測したサイズが製品に記載されているサイズと合っているか、確認してください。

※ サイズが合っていない場合は、販売店にご相談ください。

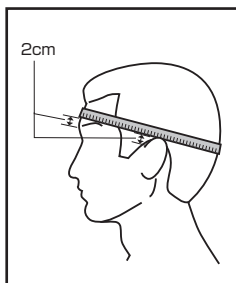

Measure your head size

- Measure the size of your head by wrapping a tape measure around your head so that it passes through the following three places: 2 cm above your eyebrows, 2 cm above where your ears join your head, and the most protruding point on the back of your head.
- Select the helmet that is closest to your head size with the above measurement.

Note: As the helmet may not always exactly meet your head size and if you cannot find proper fit, please consult your local SHOEI dealer.

警告

頭のサイズに合ったヘルメットをご使用ください。ヘルメットが頭のサイズに合っていないと、走行中にぐらついたり、頭を締め付けて痛くなることがあります。安全な走行に支障を来しますので、必ず頭のサイズに合ったヘルメットをご使用ください。

警告

Use only a helmet that fits snugly all around your head. If your helmet does not fit your head properly, it may slip or move on your head while riding or pressure your head which causes a headache. This prevents your safe riding, please choose a helmet which fits your head properly.

Before Use

Follow the instructions below before use for the first time after purchase.

WARNING

For maximum head protection, the helmet must be worn correctly. Wear the helmet correctly referring to "How to Wear and Remove a Helmet Correctly" and "How to Fasten the Chinstrap".

正しいかぶり方と脱ぎ方

ヘルメットのかぶり方

- 手でヘルメットのおごひもを持ち、開口部を広げます。このとき、あごひもカバーではなく、あごひもだけを引っ張ってください。
- 頭を額からヘルメットの中に滑り込ませ、装着します。
- 頭頂部がヘルメットのセンターパッド(A)に当たっていることを確認します。
- チークパッド(B)に頬が密着していることを確認します。
- 額とヘルメットの間、指が入るような隙間が無いことを確認します。
- 両手をヘルメットに添えて、ヘルメットを上下左右に揺らしてください。

このとき、簡単に動くようであれば、ヘルメットのサイズが大きい可能性がありますので、内装の厚みを厚くするか、小さいヘルメットをお選びください。

一部にゴツゴツした感触があり、違和感や痛みがある場合は、ヘルメットのサイズが小さい可能性がありますので、内装の厚みを薄くするか、大きいヘルメットをお選びください。

How to Wear and Remove a Helmet Correctly

How to Wear a Helmet

- Expand the helmet opening with your hands. Pull the chinstraps only, not the chinstrap covers as per Drawing.
- Slip your head into the helmet from a forehead.
- Check whether the top pad (A) presses closely on the top of your head.
- Check whether the cheek pads (B) are in contact with your cheeks.
- Check to make sure there is no space around your forehead under the inner lining, where you can insert your fingers.
- Take hold of the helmet with a hand on each side. Without moving your head, try to move the helmet up and down, and side to side.

If you can move the helmet around easily, it is too big. Try a smaller size or choose thicker inner pads.

If you feel pressure on a part of your head, the helmet is too small. Try a larger size or choose thinner inner pads.

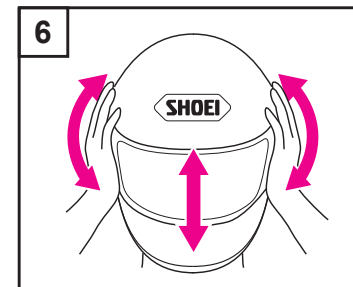
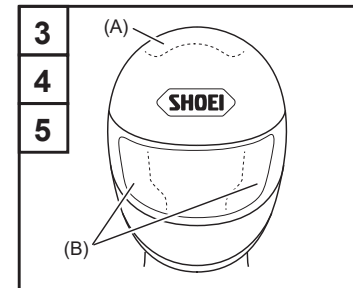
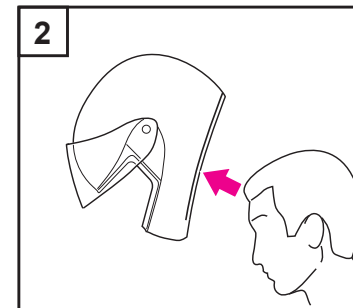
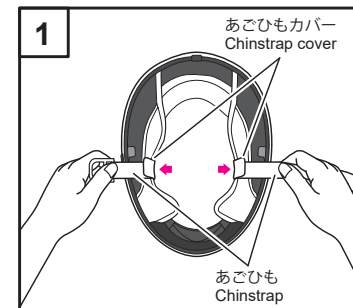

**警告**

あごひもは、あごの下でしっかり締めてください。

●あごひもを正しく締めないと、走行中にヘルメットがずれたり脱げる場合があるため、非常に危険です。このマニュアルに記載されている『正しいかぶり方と脱ぎ方』、『あごひもの締め方』を参照し、確実に締めてください。

- あごひもをあごの下でしっかり締めます。
『あごひもの締め方』を参照。
- 両手をヘルメットに当てて、前後に回転させるように力を入れてください。
このとき、ヘルメットがずれたり、脱げるようであれば、あごひもを締め直してください。

ヘルメットの脱ぎ方

まずあごひもを外してから、両手であごひもを持ち、左右に広げながらヘルメットを後方に回転させるように脱ぎます。
このとき、あごひもカバーではなく、あごひもだけを持ってください。

**WARNING**

Tighten the chinstrap securely under your chin.

● If the chinstrap is not properly tightened, your helmet may shift or come off while you are riding. This can be extremely dangerous. To ensure the chinstrap is fastened correctly, refer to "How to Wear and Remove a Helmet Correctly" and "How to Fasten the Chinstrap" in this manual.

- Fasten the chinstrap.
Refer to "How to Fasten the Chinstrap".
- Put your hands on the helmet and push it off by rotating it forward and toward.
If the helmet moves on your head or starts to come off, tighten the chinstrap again.

How to Remove a Helmet

Undo a chinstrap first, and hold chinstraps by both hands. Spread the helmet apart by holding chinstraps, and remove a helmet from your head turning it backward as per Drawing.
Hold the chinstraps only, not the chinstrap covers.

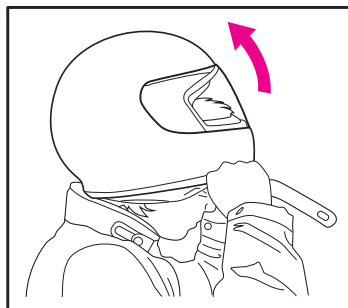
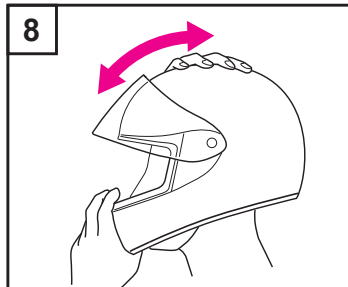
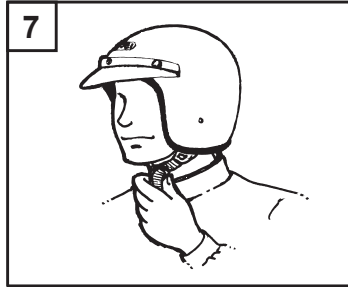

あごひもの締め方

SHOEI 製ヘルメットのあごひもの留め具には、Dリング、マイクロ・ラチェット・システム、ワンタッチ・バックルの3種類があります。それぞれの締め方は、以下のとおりです。

Dリング

- ヘルメットをかぶり、Dリングにあごひもを通します。
- あごひもを折り返し、2つのDリングの間に通します。
あごとあごひもの間に指が1～2本入るくらいに締めます。
- あごひもの先端のフックとDリング側のフックを留めます。
- フックが確実に留まっていることを確認します。

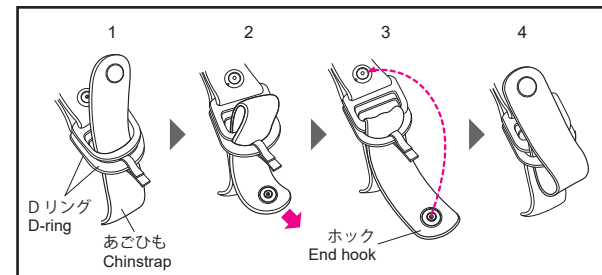

How to Fasten the Chinstrap

There are 3 kinds of chinstrap for SHOEI helmets, D-ring, Micro ratchet system, and Quick-release retention system. How to fasten each kind of chinstrap is as below.

D-ring

- Wear the helmet and thread the end of chinstrap through D-rings.
- Fold the chinstrap and pass it between D-rings.
Pull chinstrap tight until one or two fingers can be inserted between your chin and chinstrap.
- Snap the end hook until it clicks as per drawing to secure the loose end of chinstrap.
- Make sure that the end hook is firmly fastened.

マイクロ・ラチェット・システム

1. 金具 (A) がバックルの金具 (B) とかみ合うまで、確実に差し込みます。このとき、あごひもが喉に当たるように、あらかじめあごひもの長さを調節しておいてください。
2. 余ったあごひもは、ストラップラダーに通して垂れ下がらないように留めます。

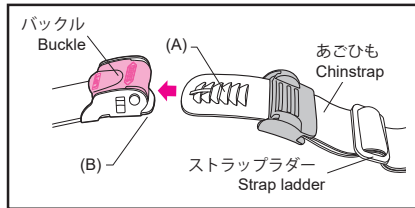

- あごひもの調整
チンストラップの長さ調整をする際は、マイクロラチェットゴムカバーを取り外してから行ってください。

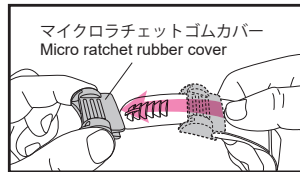

- Adjust the chinstrap
Before adjusting the length of the chinstrap, remove the micro ratchet rubber cover as per Drawing.

Micro ratchet system

1. Push metal tongue (A) firmly into a buckle (B) as shown in drawing until it clicks. Pull chinstrap tight against your throat.
2. Pass the end of chinstrap through strap ladder to secure it.

ワンタッチ・バックル

1. ヘルメットをかぶります。
2. 金具 (B) に金具 (A) を確実にかみ合うまで差し込みます。
3. あごとあごひもの間に指が1～2本入るくらいに締めます。
4. 余ったあごひもは、ストラップラダーに通して垂れ下がらないように留めます。

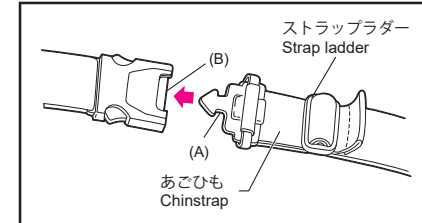

Quick-release retention system

1. Wear the helmet.
2. Push metal tongue (A) firmly into a bracket (B) as shown in drawing.
3. Pull chinstrap tight until one or two fingers can be inserted between your chin and chinstrap.
4. Pass the end of chinstrap through strap ladder to secure it.

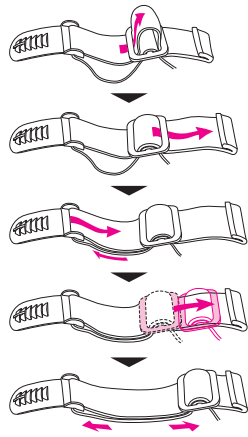
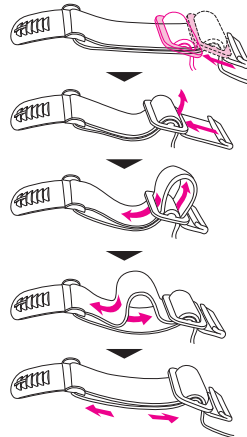
あごひもを縮める場合
Firm fitあごひもを伸ばす場合
Loose fit

例：マイクロ・ラチェット・システム
Example : Micro ratchet system

あごひもの外し方

D リング

1. ホックを外します。
2. タブを下に引き、D リングを緩めてからあごひもを抜きます。

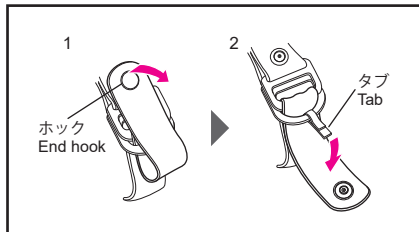

マイクロ・ラチェット・システム

1. バックルレバーを起こし、ロックを解除します。
2. 金具を抜きます。

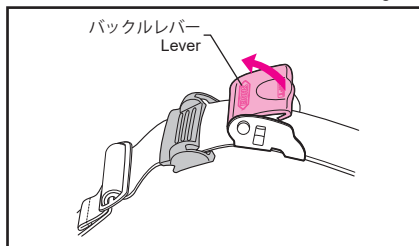

ワンタッチ・バックル

1. ワンタッチブラケットの両側のレバー (A)、(B) を押して、ロックを解除します。
2. 金具を抜きます。

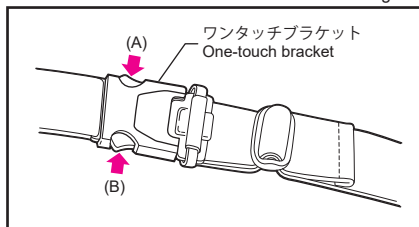

How to Unfasten the Chinstrap

D-ring

1. Undo the end hook.
2. Pull the tab downwards to loosen the chinstrap and pull it from D-ring.

Micro ratchet system

1. Lift up the lever to release the lock.
2. Pull metal tongue from the buckle.

Quick-release retention system

1. Press two catches (A) and (B) inward as per drawing, and unlock.
2. Pull metal tongue from one-touch bracket.

シールドの交換

シールドに傷や落ちない汚れが付いたときは、ご使用のシールドの取扱説明書を参照し、新品と交換してください。ここでは CWR-F2 シールドと CPB-1V シールドの交換方法を例に説明します。

CWR-F2 シールドの取り外し方

1. シールドを全開の状態にします (図 1)。
 2. トリガーを下に引きながら、シールドをヘルメット前方へ引っ張り、手前に持ち上げフック (A) (B) を外します (図 2)。
- フック (C) をフックレールから矢印方向に外して取ります (図 3)。
3. 反対側も同じ要領で取り外します。

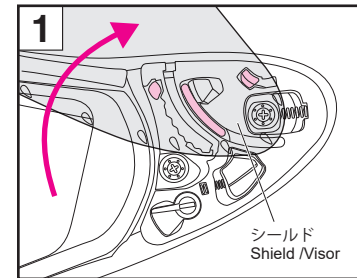

Replacement of Shield/Visor

If your shield/visor is scratched or has marks that cannot be removed, replace it with a new one while referring to the applicable manual.

This section explains the replacement process using the CWR-F2 and CPB-1V shield/visors as examples.

Removing CWR-F2 Shield / Visor

1. Open a shield/visor to fully opened position as per Drawing 1.
2. While pressing the trigger, pull the shield/visor toward the front of the helmet and lift the shield/visor toward you to detach hooks (A) and (B) (Drawing 2).

Detach hook (C) from the hook rail in the direction of the arrow to remove the shield/visor (Drawing 3).

3. Do in the same manner for the other side.

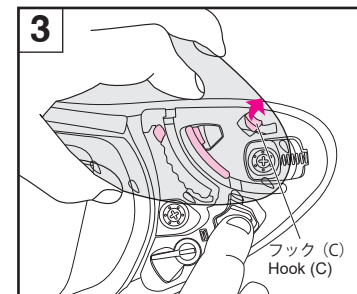
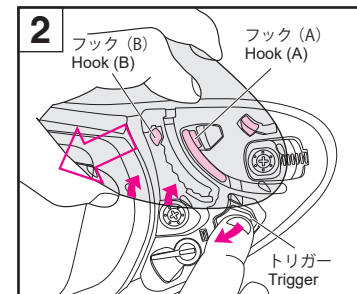

CWR-F2 シールドの取り付け方

1. シールドを全開状態の位置に合わせて、フック (C) をフックレールに差し込みます (図4)。
2. シールドをヘルメット前方へ引っ張りながら、矢印付近を上からカチッとロックされるまで押し (図5)、フック (A) (B) をフックレールにしっかりとはめ込みます (図6)。
3. 反対側も同じ要領で取り付けます。
4. 最後に、シールド開閉を数回繰り返し、フックがシールドベースに確実にハマっているか確認してください。

警告

フックがフックレールにはまっていないと、走行中にシールドが外れ、思わぬ事故を引き起こす可能性があります。取り付け後は、シールドの開閉操作を数回繰り返し、フックがフックレールにはまっているか確認してください。また、シールドを完全に下ろした状態で、ロックが掛かるか確認してください。

Installing CWR-F2 Shield / Visor

1. Adjust a shield/visor to fully opened position and insert shield/visor hook (C) as per Drawing 4.
2. While pulling the shield/visor toward the front of the helmet, press an arrowed area of a shield/visor indicated in Drawing 5 until it clicks. Then, insert hooks (A) and (B) securely into positions indicated in Drawing 6.
3. Do in the same manner for the other side.
4. Open and close a shield/visor a few times and make sure that all the hooks are fixed securely.

WARNING

If the hooks are not securely inserted into their hook rails, the shield/visor may come off during riding and an accident may occur. After installing the shield/visor, open and close it a few times to confirm that the hooks and hook rails fit together securely. Additionally, when the shield/visor is fully lowered, check to confirm that it is locked in place.

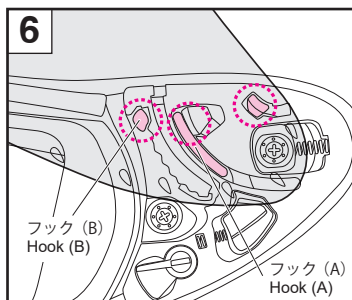
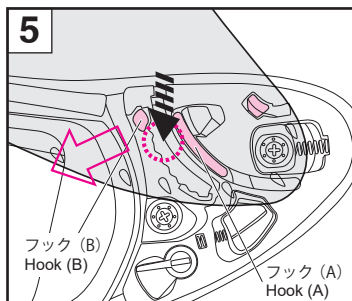
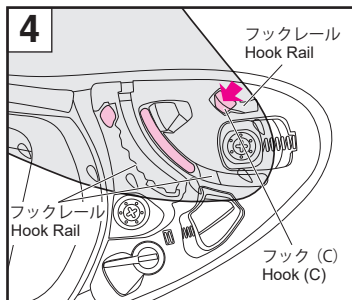

CPB-1V シールドの取り外し方

1. シールドを完全に閉じます。
2. シールドベース上部のスクリューを、ビットサイズ「No.2」のプラスドライバーで外し、ワッシャーとシールドをシールドベースから外します (図1、図2)。
(ビットサイズ「No.2」のプラスドライバー以外にも以下のコインが使用できます。日本: 1円、5円、10円、50円、100円 / ヨーロッパ: 1セント、2セント、5セント / アメリカ: 1セント、10セント、25セント)
3. 反対側も同じ要領で取り外します。

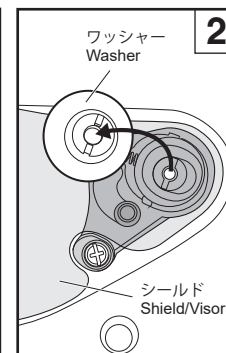
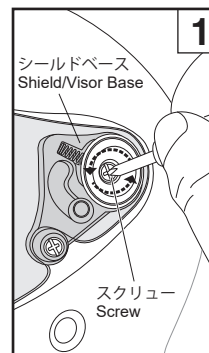

Removing CPB-1V Shield / Visor

1. Fully close the shield/visor.
2. Remove the upper screw from the shield/visor base using a No. 2 Phillips head screwdriver. Then remove the washer and shield/visor from the shield/visor base (Drawing 1 and 2).
(In addition to a No. 2 Phillips head screwdriver, the following coins can be used. Japan: 1, 5, 10, 50, and 100 yen; Europe: 1, 2, and 5 cent; America: 1, 10, and 25 cent.)
3. Also remove the opposite side in the same manner.

CPB-1V シールドの取り付け方

1. シールドを完全に閉じた状態でシールドベースにはめた後、ワッシャーをはめます。この時、ワッシャー裏側の凸部を必ずシールドベースの溝に合わせはめてください。次に、図3のようにシールドベース上部の孔を、スクリュー孔の左右の中心に合わせます。最後にスクリューを締め付けます。
2. 反対側も同じ要領で取り付けます。
3. シールドを上下に数回動かかし、シールドがしっかり取り付いているか確認してください。
4. シールドと窓ゴムの間に隙間がある、または閉まらない場合には、CPB-1V シールド取扱説明書の「CPB-1V シールドの調整方法」をご参照ください。

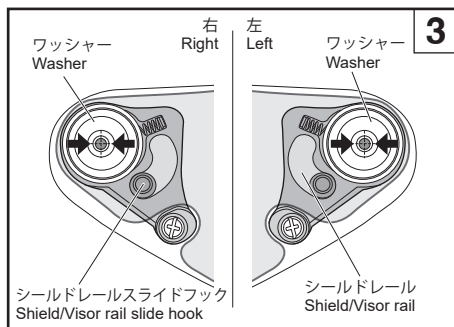

警告

- プラスドライバーやコインを使用しビスに対して垂直に当て、ていねいに回してください。(指定のコインについては「シールドの取り外し方」をご参照ください。)
- コインの大きさによってはワッシャーに当たり傷がつくことがあります。
- 指定のコインでビスを回しても、コインの大きさによってはビスに傷がつくことがあります。また、プラスドライバーでビスを回した際も、場合によってはビスに傷がつくことがあります。
- コインでビスを回す場合、ビスにコインの汚れが付着することがあります。汚れが付着した際は、布等でふき取ってください。

Installing CPB-1V Shield / Visor

1. With the shield/visor fully closed, attach it to the shield/visor base and position the washer in place. Be sure to align the projection on the back of the washer with the groove of the shield/visor base when positioning the washer. Next, align the upper hole in the shield/visor base with the center of the screw hole in the left/right direction as shown in Drawing 3. Finally tighten the screw.
2. Also attach the opposite side in the same manner.
3. Move the shield/visor up and down several times to confirm it is firmly attached.
4. If there is any gap between the window beading and the shield/visor or the shield/visor cannot be closed, refer to "How to Adjust the CPB-1V Shield/Visor" in the CPB-1V Shield/Visor Manual.

WARNING

- Use a Phillips screwdriver or coin to hit the screw vertically and turn it carefully. (For specified coins, refer to "Removing the CPB-1V shield/visor".)
- Depending on the size of the coin, the washer may hit and cause scratches.
- If the screws are turned with the specified coin, depending on its size, it may leave a scratch or a damage on the surface treatment of the screws. In addition, when the screws are turned with a Phillips screwdriver, depending on the circumstances, it may also result in damage to the screws.
- When turning a screw with a coin, the stain on the coin may adhere to the screw. If it gets dirty, wipe it off with a cloth.

保証書

下記リンクよりmy SHOEIへ
本登録をお願い致します。
[https://store.shoei.com/
member/login.php](https://store.shoei.com/member/login.php)



お客様氏名			
住所			
電話番号			
E-Mail			
my SHOEI ユーザーID			
製品名			
カラー			
サイズ			
シリアルNo. (S/N)			
P.F.S.診断登録用コード	-	-	-
販売日	西暦	年	月 日
販売者(有資格者)名			
※出荷者が異なる場合は出荷者(有資格者)名もお書きください。			
正規販売店登録番号			
販売店印			
店名			
住所			
TEL			

製品ラベル

(QRコード付)

保証期間

- ・本製品はお客様が本製品をご購入後3年間、下記条件に従い(株)SHOEIが製品保証をいたします。

保証対象のお客様

- ・本保証の対象は本製品を新規にSHOEI正規販売店(以下「販売店」といいます。)からご購入されたお客様に限られます。転売や譲渡による保証対象者の変更はできません。
- ・日本国内に居住し、日本国内で本製品を使用しているお客様に限られます。

保証内容

- ・保証期間内に本製品の材質あるいは製造上の瑕疵があると認められる場合、保証適用の条件に従い、修理に関わる部品及び工賃を含め修理または交換を無償で行います。

保証適用の条件

- ・保証を有効にさせていただくために、ご購入後30日以内にSHOEIオフィシャル総合会員サイト「my SHOEI」への製品登録が必要です。
- ・実際に保証をお受けになる場合は、ご購入販売店にて対象製品と共に本保証書のご提示が必要です。
- ・「my SHOEI」へ製品登録がされていない場合は、保証対象外となります。
- ・本保証書に製品名、カラー、サイズ、シリアルNo.(S/N)、販売店印、販売日、販売者名、お客様情報の記載のない場合は、保証対象外となります。

保証適用の対象とならない場合

- ・通常のご使用過程において付いた、傷または汚れ。
- ・事故による破損、傷または汚れ。
- ・取扱説明書に示された内容以外の使用をされた場合。
- ・故意か否かにかかわらず、自動二輪車用安全帽以外の用途に使用された場合。
- ・改造されている場合、また取扱説明書に記載された正しいメンテナンスが行われていない場合。
- ・経時劣化(塗料、部品、内装品等)。
- ・純正部品以外の部品を使用した場合。

保証を受けるには

- ・対象製品と本保証書をご準備のうえ、ご購入いただいた販売店にお問い合わせください。
- ・本保証書を紛失した場合は保証対象とならない場合があります。再発行は承っておりませんので、紛失しないよう大切に保管してください。
- ・修理または交換作業はご購入いただいた販売店が承ります。内容により販売店にて修理できない場合は、販売店受付後、弊社にて修理する場合があります。
- ・お引越しや購入販売店の閉店の場合は、弊社Webサイトに記載の最寄りの販売店にお問い合わせください。