

## Z-8 トップエアアウトレットの交換方法とご注意

## ⚠ 警告

1. パーツを取り外す際、シェルを傷つけないよう十分ご注意ください。
2. 両面テープは、貼り直しをすると粘着力が落ちますので、ご注意ください。
3. パーツを本来の位置以外に取り付けると、雨漏れやパーツの脱落の原因となりますので、ご注意ください。
4. お手入れに、ベンジン、シンナー、ガソリン、ガラスクリーナー、その他の溶剤は絶対に使用しないでください。パーツを破損する恐れがあります。

取り外すには、まず、マイナスドライバーなど先が平らな道具を、シェルが傷つかないよう布を巻き付けた上でカバーとシェルの隙間に差し込みます。次に、図1のように矢印に沿ってカバー裏の両面テープをはがし、カバーを取り外します。次に、ベースとシェルの隙間に道具を差し込み、図2のように矢印に添ってベース裏の両面テープをはがし、ベースを取り外します。カバーとベースを取り外した後、シェルの表面に残った両面テープやゴミ、ホコリ、油分を取り除いてください。

取り付けるには、まず、新しいベース裏面の両面テープの保護フィルムをはがし、ベースの孔をシェルの排気孔に合わせ、図3の点線の位置に貼り付けます。この時、やわらかい布でベースを覆った上で、しっかりと押し付けてください。次に、新しいカバー裏面の表面テープの保護フィルムをはがし、カバー裏面のピンを帽体の孔に差し込み、図5のように貼り付けます。最後に、カバーの両面テープ部分(図6の点線部分)を上からしっかりと押し付けて固定します。

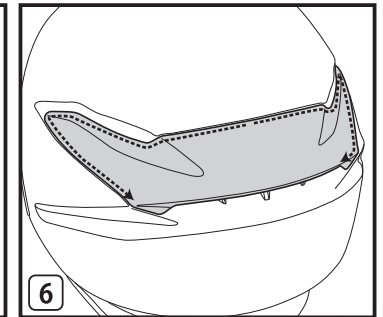
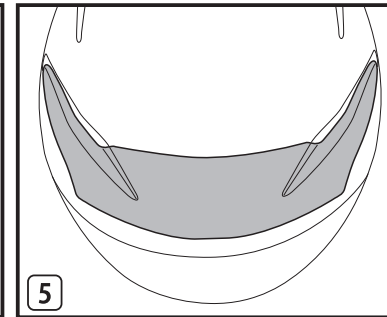
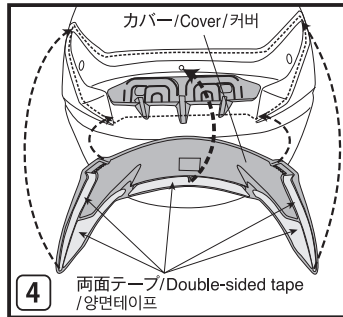
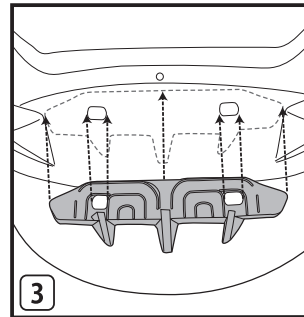
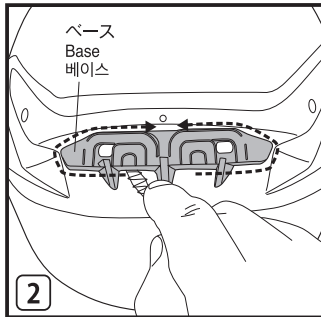
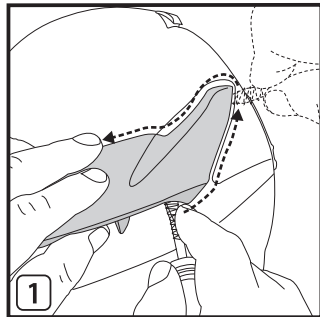
Z-8  
How to Replace Top Air Outlet and Cautions

## ⚠ WARNING

1. Be careful not to scratch the surface of the shell when removing ventilation parts.
2. Performance of the double-sided tape deteriorates when repasted.
3. Be careful not to mount the parts in places other than the original positions. Otherwise, rain water may leak inside or the parts may fall off.
4. Don't use benzine, thinner, gasoline, glass cleaner, or any other organic solvents in maintenance. Otherwise, parts may be damaged.

Before removing the top air outlet, first wrap a flathead screwdriver or other tool with a flat end in a cloth to prevent damage to the shell. Insert the tool into the gap between the cover and shell. Remove the double-sided tape from the back of the cover along the arrows as shown in Drawing 1 and then remove the cover. Insert the tool into the gap between the base and shell. Remove the double-sided tape from the back of the base along the arrows as shown in Drawing 2 and then remove the base. After removing the cover and base, clean off any double-sided tape, marks, dust, or oil remaining on the surface of the shell.

Before attaching a new base, remove the protective film from the double-sided tape on the back of the new base, align the base holes with the air outlet holes of the shell, and attach the base to the area with dotted lines in Drawing 3. Before doing this, cover the base with a soft cloth and then press down firmly to attach it. Remove the protective film from the double-sided tape on the back of the new cover, insert the cover pins on the back into the holes of the shell, and attach the cover as shown in Drawing 4. Firmly press the double-sided tape areas of the cover (areas with dotted lines in Drawing 5) and secure the cover.

Z-8  
톱 에어 아울렛의 교환 방법과 주의사항

## ⚠ 경고

1. 부품을 분리할 때 셸에 흠집이 나지 않도록 충분히 주의해 주십시오.
2. 양면테이프를 떼서 다시 붙이면 접착력이 떨어지므로 주의해 주십시오.
3. 부품을 본래 위치가 아닌 곳에 장착하면 비가 새거나 부품이 분리되는 원인이 되므로 주의해 주십시오.
4. 관리시 벤젠, 신나, 가솔린, 유리세정제, 그외의 세제는 절대로 상용하지 않아주세요. 부품의 손상을 우려할 수 있습니다.

분리할 때에는 먼저 셸에 흠집이 생기지 않도록 일자 드라이버 등과 같이 끝이 납작한 도구를 천으로 감싼 후 커버와 셸 틈새에 끼웁니다. 그다음 그림1과 같이 화살표를 따라 커버 뒷면의 양면테이프를 떼고 커버를 분리합니다. 그 후 베이스와 셸 틈새에 도구를 넣고 그림2와 같이 화살표를 따라 베이스 뒷면의 양면테이프를 떼 후 베이스를 분리합니다. 커버와 베이스를 분리한 후에는 셸 표면에 남아 있는 양면테이프, 때, 먼지, 유분을 제거해 주십시오.

장착할 때에는 먼저 새 베이스 뒷면에 있는 양면테이프의 보호 필름을 떼고 베이스의 구멍을 셸의 배기구에 맞춘 후 그림3의 점선 위치에 붙입니다. 이때 부드러운 헝겊으로 베이스를 덮은 후 잘 눌러 주십시오. 그다음 새 커버 뒷면에 있는 양면테이프의 보호 필름을 떼고 커버 뒷면의 핀을 외장재 구멍에 끼운 후 그림4와 같이 붙입니다. 마지막으로 커버의 양면테이프 부분(그림5의 점선 부분)을 위에서 잘 눌러 고정합니다.

## Z-8 如何更换顶部排气孔和警告

## ⚠ 警告

1. 在拆卸部件时, 请充分注意防止损伤壳体。
2. 请注意双面胶带重新粘贴时粘着力会变差。
3. 请注意部件安装在原来位置以外的地方时, 会引起漏雨及部件掉落。
4. 请勿用挥发油, 油漆稀释剂, 汽油, 玻璃清洁剂, 或者是有机溶剂类等物品来维持保养, 以免让您的零件损伤。

拆卸时, 首先将平头螺丝刀等前端平整的工具插入护罩与壳体的间隙内。为防止损伤壳体, 请用布卷住工具。接着, 如图1所示沿箭头方向剥下护罩背面的双面胶带, 拆下护罩。接着, 将工具插入底座与壳体的间隙内, 如图2所示沿箭头方向剥下底座背面的双面胶带, 拆下底座。拆下护罩和底座后, 请清除壳体表面残留的双面胶带及脏物、灰尘和油分。

安装时, 首先请剥下新底座背面的双面胶带的保护膜, 将底座的孔对准壳体的排气孔, 将底座粘贴在图3的虚线位置。此时, 请用柔软的布遮盖在底座上, 并按紧。接着, 剥下新护罩背面的双面胶带的保护膜, 将护罩背面的销插入帽体的孔, 如图4所示粘贴。最后, 请从上面按紧护罩的双面胶带部分 (图5的虚线部分) 进行固定。

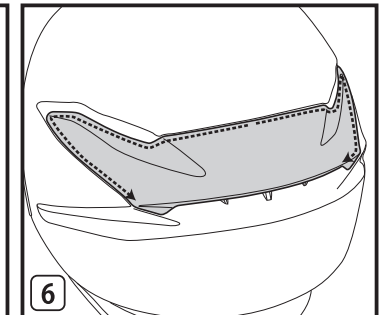
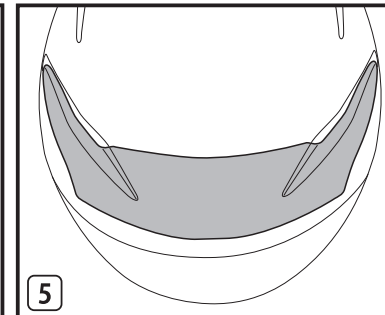
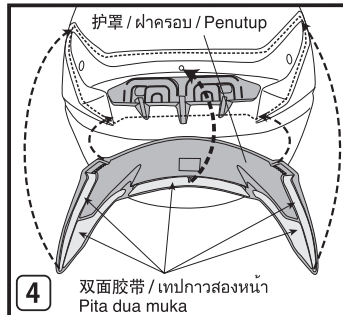
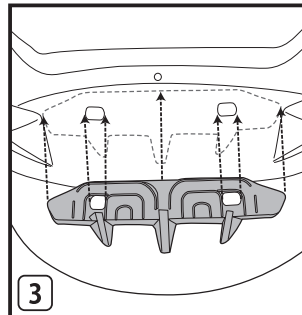
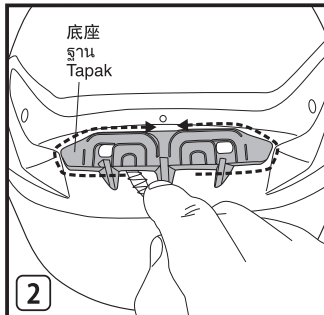
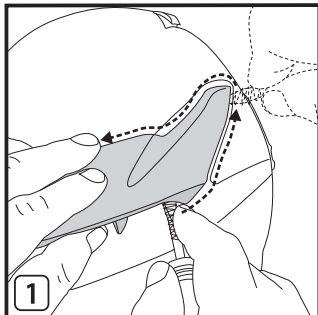
Z-8  
วิธีการเปลี่ยนช่องลมออกด้านบนและข้อควรระวัง

## ⚠ คำเตือน

1. ต้องระวังไม่ให้เกิดรอยขีดข่วนบนพื้นผิวของเปลือกหมวกขณะที่ถอดชิ้นส่วนของภาชนะออกจากรถจักรยาน
2. ประสิทธิภาพของเทปกาวสองด้านจะเสื่อมลงเมื่อนำมาติดใหม่
3. ต้องระวังอย่าติดตั้งชิ้นส่วนในตำแหน่งที่ยึดหมวกเดิมไว้ มิฉะนั้น น้ำฝนอาจรั่วซึมเข้าด้านใน หรือชิ้นส่วนอาจหลุดออกได้
4. อย่าใช้ เบนซิน, ดินเนอร์, น้ำมันเครื่อง, นํายาเช็ดกระจก, หรือตัวทำละลายใดๆ ในการบำรุงรักษาหมวก อาจทำให้ชิ้นส่วนหมวกเสียหายได้

ก่อนนำช่องลมออกด้านบนสุดออก อันดับแรกให้ห้อยไขควงหัวแบนหรือเครื่องมืออื่นโดยให้ด้านปลายแบนอยู่ในผ้าเพื่อป้องกันไม่ให้เปลือกหมวกได้รับความเสียหาย สอดเครื่องมือลงในช่องว่างระหว่างฝาครอบกับเปลือกหมวก ลอกเทปกาวสองหน้าออกจากด้านหลังของฝาครอบตามลูกศรดังแสดงในภาพที่ 1 จากนั้นจึงถอดฝาครอบ สอดเครื่องมือลงในช่องว่างระหว่างฐานกับเปลือกหมวก ลอกเทปกาวสองหน้าออกจากด้านหลังของฐานตามลูกศรดังแสดงในภาพที่ 2 จากนั้นจึงถอดฐาน หลังจากถอดฝาครอบและฐานออกแล้ว ให้ทำความสะอาดเทปกาวสองหน้า คราบ ฝุ่นและอง หรือคราบมันต่างๆ ที่อยู่บนผิวเปลือกหมวก

ก่อนยึดติดฐานใหม่ ให้ลอกฟิล์มป้องกันออกจากเทปกาวสองหน้าตรงด้านหลังของฐานใหม่ จัดตำแหน่งรูของฐานให้ตรงกับรูช่องลมออกของเปลือกหมวก แล้วยึดติดฐานเข้ากับบริเวณที่มีเส้นประในภาพที่ 3 ก่อนทำเช่นนี้ ให้คลุมฐานด้วยผ้านุ่มแล้วกดลงให้แน่นเพื่อให้ยึดติดกัน ลอกฟิล์มป้องกันออกจากเทปกาวสองหน้าที่ด้านหลังของฝาครอบใหม่ สอดสลักฝาครอบที่ด้านหลังใส่ในรูของเปลือกหมวก แล้วยึดติดฝาครอบดังแสดงในภาพที่ 4 กดบริเวณที่ติดเทปกาวสองหน้าของฝาครอบ (บริเวณที่มีเส้นประในภาพที่ 5) แล้วจึงยึดติดฝาครอบ

## Z-8 Cara untuk Menggantikan Saluran Keluar Udara di Bahagian Atas dan Peringatan

## ⚠ AMARAN

1. Berhati-hati untuk tidak mencalarkan permukaan kelompang semasa menanggalkan alat ganti pengudaraan.
2. Prestasi pita dua muka merosot apabila ditampal semula.
3. Berhati-hati agar tidak memasang alat ganti di tempat selain daripada kedudukan asal. Jika tidak, air hujan mungkin masuk ke dalam atau alat ganti mungkin tertanggal.
4. Janggan menggunakan benzine, thinner, gasoline, pembersih kaca atau sebarang pelarut berorganik dalam penyelegaraan. Jika tidak, bahagiannya mungkin akan mengalami kerosakan.

Sebelum menanggalkan saluran keluar udara di bahagian atas, balut dahulu pemutar skru kepala rata atau alat lain dengan hujung rata dalam kain untuk mengelakkan kerosakan pada kelompang. Masukkan alat ke dalam jurang antara penutup dan kelompang. Tanggalkan pita dua muka daripada bahagian belakang penutup di sepanjang anak panah seperti yang ditunjukkan dalam Lukisan 1 dan kemudian tanggalkan penutupnya. Masukkan alat ke dalam jurang antara tapak dan kelompang. Tanggalkan pita dua muka daripada bahagian belakang tapak di sepanjang anak panah seperti yang ditunjukkan dalam Lukisan 2 dan kemudian tanggalkan tapak. Selepas menanggalkan penutup dan tapak, bersihkan sebarang pita dua muka, tanda, habuk atau minyak yang masih ada pada permukaan kelompang.

Sebelum memasang tapak baharu, tanggalkan lapisan pelindung daripada pita dua muka di bahagian belakang tapak baharu, sejajarkan lubang tapak dengan lubang saluran udara kelompang, dan pasang tapak pada kawasan dengan garis putus-putus dalam Lukisan 3. Sebelum lakukan ini, tutup tapak dengan kain lembut dan kemudian tekan dengan kuat ke bawah untuk melekatkannya. Tanggalkan lapisan pelindung daripada pita dua muka di bahagian belakang penutup baharu, masukkan pin penutup di bahagian belakang ke dalam lubang kelompang, dan pasang penutup seperti yang ditunjukkan dalam Lukisan 4. Tekan dengan kuat kawasan pita dua muka penutup (kawasan dengan garis putus-putus dalam Lukisan 5) dan kukuhkan penutupnya.